

# Hulladékprés-Bálázógép

## Előnyök:

- Jelentős költségmegtakarítás
- Árbevétel a bálák értékesítéséből
- Szelektív hulladékgyűjtés
- Helytakarékoság
- Tiszta környezet

## Jellemzők:

- Svéd minőség
- Hulladékprés és bálázógép egyben
- Felültöltős, többkamrás rendszer
- Egyszerű, biztonságos kezelés
- Csúcs teljesítmény
- 1 fázis, 230 V

5070-COMBI

 ORWAK®



# 5070-COMBI

## DUPLA HATÉKONYSÁG

Bálázógép és hulladékprés egyben

A kombinált berendezés, bálázógép és hulladékprés egyben. A berendezés egyik kamrájában az újrahasznosítható csomagolóanyag hulladékok (papír, hullámkarton, műanyag fólia, stb.) bálázhatók, a másik kamrába helyezett 400 vagy 660 literes szabvány szemetes edénybe a kommunális hulladék akár 1:8 arányban tömöríthető. (Az edényeket a szemetes autó üríti.) Kezelése egyszerű, a présfej a kamrák felett könnyen mozgatható.

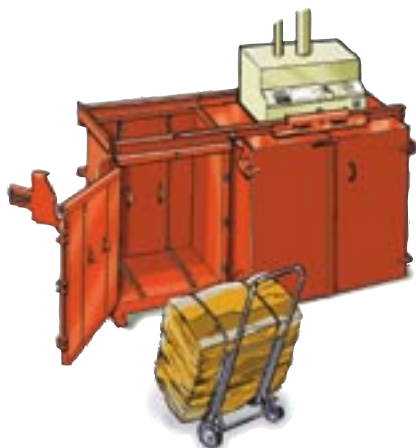

## EGYSZERŰ BÁLAMOZGATÁS

A kész bálák a tartozékként szállított spec. „molnár-kocsi” segítségével mozgathatók.

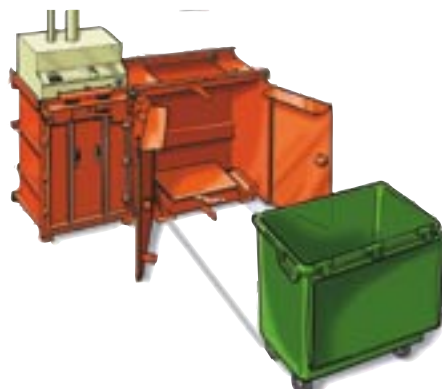

## BÁLÁZÁS ÉS/VAGY HULLADÉK PRÉSELÉS

Az 5070-es típusal szinte valamennyi hulladék típus bálázással vagy szemetes edénybe tömörítéssel egyszerűen, gazdaságosan kezelhető. A kamrák száma az igényeknek megfelelően tetszőlegesen variálható.

## Amit még biztosítunk!

- Egyedi finanszírozás
- Visszafizetési garancia
- Non – Stop szerviz
- 24 hónap teljes körű garancia

Az ORWAK 5070-COMBI az alábbi hulladékok kezelésére is alkalmas

<b>Papír</b> <ul style="list-style-type: none"> <li>● Hullámkarton</li> <li>● Apríték, szélhulladék</li> <li>● Papírzsák</li> </ul>	<b>Műanyag fólia</b> <ul style="list-style-type: none"> <li>● Zsugorfólia</li> <li>● Műanyag zsák</li> </ul>	<b>Szilárd hulladék</b> <ul style="list-style-type: none"> <li>● Zsákos hulladék, ömlesztett hulladék</li> </ul>
<b>Fém doboz</b> <ul style="list-style-type: none"> <li>● Üdítős, sörös doboz</li> <li>● Konzervdoboz</li> <li>● Festékes doboz</li> </ul>	<b>Műanyag edények</b> <ul style="list-style-type: none"> <li>● PET flakon</li> <li>● Műanyag kanna</li> </ul>	<b>Nedves hulladék</b> <ul style="list-style-type: none"> <li>● Üdítős, tejes doboz</li> </ul>
<b>Egyéb fémhulladék</b> <ul style="list-style-type: none"> <li>● Fém pántoló szalag</li> </ul>	<b>Egyéb műanyag</b> <ul style="list-style-type: none"> <li>● Pántoló szalag</li> </ul>	<b>Speciális</b> <ul style="list-style-type: none"> <li>● Fémhordó</li> <li>● Vesélyes hulladék</li> </ul>

● Tökéletes ● OK További kérdések, információk esetében állunk rendelkezésükre!

FORGALMAZZA ÉS SZERVIZELI:  
**ORWAK MAGYARORSZÁG Kft.**

H-1147 Budapest, Miskolci u. 99.

Tel: (36-1) 363-8888 Fax: (36-1) 363-8891

E-mail: info@orwak.hu Web: www.orwak.hu

A gyártó (ORWAK AB) fenntartja a jogot, hogy bármikor, bejelentés nélkül megváltoztassa a műszaki adatokat. A bála/zsák/edény súlyok a hulladékok összetételétől függ. Orw/yellow5070COMBI/ung/01-04

## Műszaki adatok

Méretek

### 5070-COMBI

	660L	400L
A:	2265 mm	2315 mm
B:	2550 mm	1960 mm
C:	920 mm	808 mm
C:	1011* mm	899* mm
D:	1675 mm	1733 mm
E:	1325 mm	1333 mm

\*Zsinórtartóval

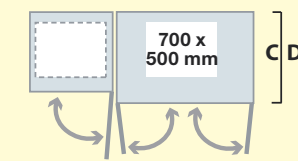
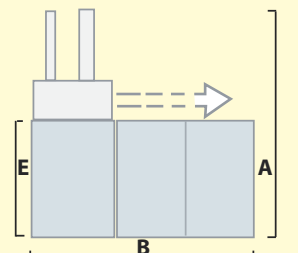

### Töltő nyílás mérete

Szélesség: 700 mm  
 Magasság: 500 mm

### Ciklus idő

36 sec

### Tömörítő erő

3 t, 30 kN

### Bála méret

Szélesség: 700 mm  
 Mélység: 500 mm  
 Magasság: 700 mm

### Bála súly

Hullámkarton: kb. 50 kg  
 Műanyag fólia: kb. 80 kg

### Súly (berendezés)

Összesen: 819/634<sup>1</sup> kg  
 Bálakamra: 196/196<sup>1</sup> kg  
 Edénykamra: 450/265<sup>1</sup> kg  
 Présfej: 173/173<sup>1</sup> kg

### Zajszint

< 70 db (A)

### Villamos szigetelés

IP 55

### Elektromos csatlakozás

1 fázis, 230 V, 50 Hz, 10 A

### Felület kezelés

Korróziómentes alapozó  
 2 réteg porszórásos fedő réteg

### Hidraulika olaj

4,9 l ISO VG 32-68 SAE 10,  
 0 °C felett

### Hidraulika adatok

Üzemi nyomás: 110 bar  
 Max. nyomás: 140 bar  
 Tömörítő erő: 3 t, 30 kN  
 Lökethossz: 790 mm  
 1400L

Minden adat 1 bálakamrával és 1 edénykamrával (1+1) szerelt kivitelre vonatkozik. Más kombinációról kérjen tájékoztatást.

**ORWAK**  
 - PUTTING PRESSURE ON WASTE -

www.orwak.com info@orwak.se  
 A member of the Orwak Group